

COMPAT ELLA® REPPU

Compat Ella® Reppu on tarkoitettu aikuisille ja lapsille Compat Ella® Pumpun ja Compat Ella® Pöytätelineen kanssa.

OMINAISUUDET

Kätevä

- Yhteensopiva erilaisten letkuravintovalmisteiden kanssa, 1000 ml:aan saakka.
- Sopii sekä lapsille että aikuisille
- Compat Ella® pumppua on helppo ohjelmoida ja tarkistaa vetoketjullisen läpän alta.
- Irrotettava hihna antaa pyörätuolissa liikkuvalla mahdollisuuden käyttää reppua kanto- tai olkalaukkuna.

Älykäs muotoilu

- Suurten vetoketjullisten lokeroiden ansiosta pumppu, ravinnonsiirtolaite ja letkuravintovalmiste on helppo asentaa ja poistaa – kytkentöjä irrottamatta.
- Suunniteltu toimimaan yhdessä pöytätelineen kanssa.
- Ravinnonsiirtolaitteen letkut voivat kulkea joko oikealta tai vasemmalta vetoketjullisten aukkojen kautta.
- Repun selkäosa on pehmustettu ja se pysyy vakaasti paikallaan rinta- ja vyötäröhihnoin.
- Reilunkokoinen kantokahva.

Tukeva ja nykyaikainen

- Laadukkaat materiaalit, vetoketjut ja vettä hylkivä kangas.
- Konepesu 30°C.
- Huomaamaton ja nykyaikainen muotoilu, väritään reppu on musta-harmaa.

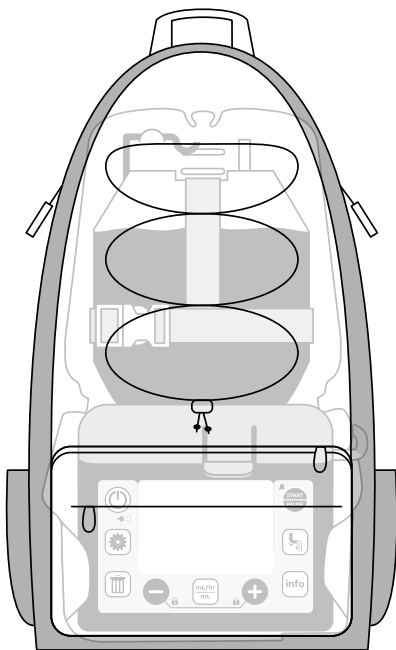

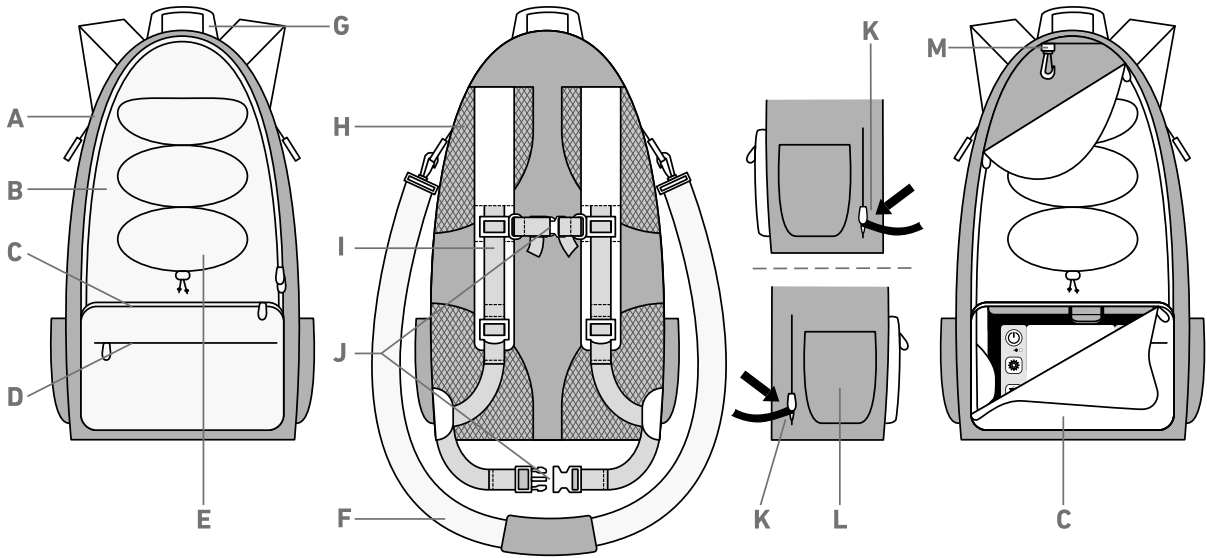

OSAT

- A Suuri tasku, kaksi vetoketjua
- B Vettä hylkiväksi käsitelty B 420D Nylon Ripstop -kangas
- C Tila verkkoadapterille
- D Vetoketjullinen varustetasku
- E Joustava nauha, johon voi kiinnittää pikkutavaroita
- F Irrotettava olkalaukkuhihna
- G Tukeva kantokahva
- H 3D-pehmuste lisäämään kantomukavuutta
- I Säädetävät olkahihnat
- J Säädetävät rinta- ja vyötäröhihnat
- K Vetoketjulliset sivuaukot oikealla ja vasemmalla letkuja varten
- L Sivutaskut pikkutavaroille
- M Sisäinen ripustin letkuravintopakkaukselle

TUOTETIEDOT

- Pakkaus:** Yksittäispakattu laatikkoon.
- CE-merkintä:** Euroopan lääkitäiläitedirektiivin 93/42 ETY mukainen.
- Ekologinen jalanjälki:** Grüne Punkt -symboli kertoo, että Nestlé Health Science kantaa tuottajavastuunsa ja osallistuu kierrätyksen rahoitukseen.
- Puhdistus:** Konepesu 30°C. Ei silitystä. Ei valkaisuainetta. Ei rumpukuivausta.
- Materiaalit:** 420D Nylon Ripstop -kangas.

TILAUSTIEDOT

Lisätietoa Compat Ella® pumpun ja tarvikkeiden tilaamisesta saat ottamalla yhteyttä oman alueesi Nestlé Health Science tuoteasiantuntijaan tai soittamalla Nestlé Health Sciencen asiakaspalveluun.

Puhelin: 010 3951 466

TUOTE	VNR-NRO	MÄÄRÄ/ LTK
Compat Ella® Reppu	33 51 64	1